

通園カバンについて

- ・子どもが毎日使用します。自分で持ち運ぶようにしましょう。
- ・子どもが自分で所持品の出し入れがしやすいよう、大きめのものをご用意ください。(1歳以上児が使用します)
- ・リュックサックは椅子に掛けにくく、ロッカーにも入れにくいので好ましくありません。
- ・キーホルダー、お守りは一つだけにしましょう。沢山つけると紛失やトラブルの原因になります。

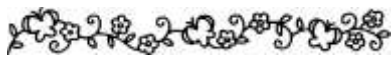

およそ 18 cm × 23 cm × 10 cm

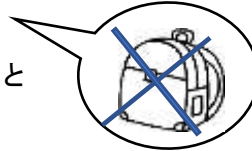

毎日の持ち

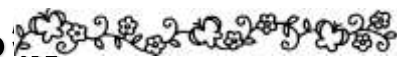

0・1・2歳児

- ・家庭連絡帳
- ・食事前エプロン 3枚
- ・ランチマット 1枚(2歳児のみ)
- ・汚れもの袋 ・エプロン袋

3・4・5歳児

- ・コップ
- ・ランチマット
- ・箸 (スプーン使用の子は園のものを使用します)

※土曜日登園時は・・・

2歳児

- カバンとは別の袋に次のものを入れて持ってきてください。全てに記名してください
- ・オムツ (1日分)
 - ・おしりふき
 - ・着替え (1回分)

3・4・5歳児

- ・コップ
- ・ランチマット
- ・箸 (スプーン使用の子は園のものを使用します)

手作り弁当について

2・3・4・5歳児は毎月1回、手作り弁当の日があります。(夏場はお休み)1歳児は10月から実施します。

リュックサックで登園してください。(通園カバンはいりません)



赤・緑・黄、彩りよく食べやすいサイズ・量。おにぎりが食べやすいですね。

水筒も含め、すべてのものが入る大きさで、子どもが自分で出し入れしやすいリュックサックを選んでください。



めらしたおしぼり

肩掛け紐つき水筒
(温度管理できるもの)

ハンカチ
ティッシュ

お弁当と果物

箸など

1人用レジャーシート

- ☆ 全てのものに必ず名前を書いてください。
- ☆ 上記のほか、1・2歳児は家庭連絡帳を持たせてください。
- ☆ シール帳面、ランチマットはいりません。



入園までに準備していただくもの

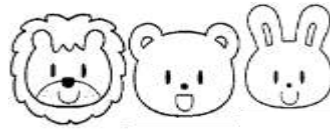

3・4・5歳児

全てのものに名前をはっきり書いて下さい。 手作り・市販品どちらでも良いです

〔 ランチマット 〕 (布製)

- ・市販されているものでも、手作りでも良いです。
- ・大きすぎたり小さすぎたりすると、使いにくいのでサイズはなるべく合わせてください。 約30cm
- ・毎日、洗って持って来てください。

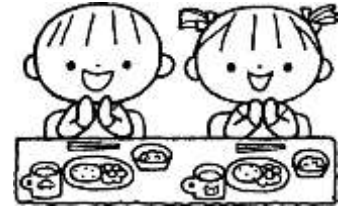
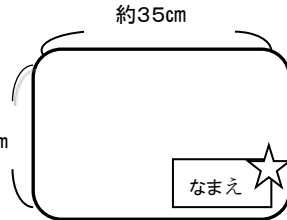

〔 遊び着 〕(2・3・4・5歳児)



- ・マジック画や絵の具などの活動時や、カレーライスを食べる時などに使用します。
- ・アップリケなど、子どもが自分のものだとわかるような目印をつけてあげてください。

〔 コップ 〕 (プラスチック製)

- ・同じコップの友達がいることもあるので、はっきりとわかりやすく名前を付けてください。
- ・毎日持ち帰りますのできれいに洗って毎日持たせてください。



なまえ

〔 衣類について 〕

- ・洋服や下着、着替え用の衣類には、1枚1枚はっきりと大きく名前を書いてください。ラベル等に書かれると小さくてわからない事もありますので、わかりやすい場所に書いてください。動きやすく自分で着脱しやすい服が良いですね。

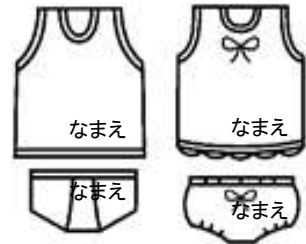

〔 外履きズック 〕

- ・外遊びや散歩の時などに使用します。
- ・わかりやすいところに名前を書いて下さい。
- ・脱ぎ履きしやすい足に合ったものをご用意ください。
- ・月末と汚れた時にその都度持ち帰りますので、洗って乾かして持ってきて下さい。
- ・サイズの確認はこまめをお願いいたします。

〔 内履きズック 〕

- ・災害避難時に備えて毎日着用します。
- ・2カ所になまえを書いて下さい。

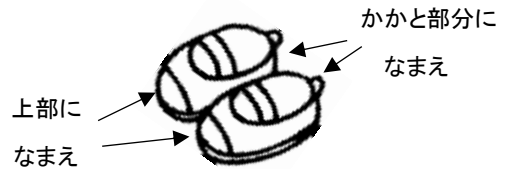

〔 はさみ・マジック・のり 〕

本体・ケースそれぞれにはっきりと名前を付けて消えないようにテープ等で保護してください。

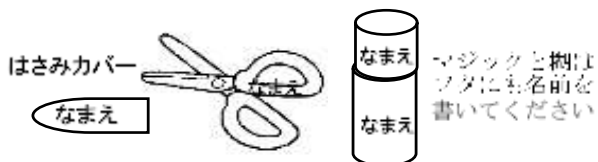

〔 粘土ケース 〕2・3・4・5歳児

本体は底の部分、ふたは前面にはっきりと名前を付けて消えないようにテープで保護してください

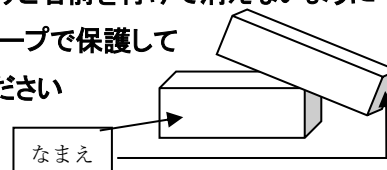

〔 着替えケース 〕

付属の名前シールにマジックで名前を書き、本体に貼り付けてください。

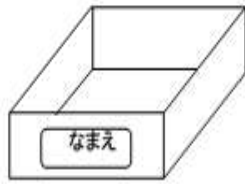

〔カラー帽子〕2・3・4・5 歳児

帽子本体の左側とガードの内側の2ヶ所に名前を書いてください。
アププリケがあるとよい
 い。

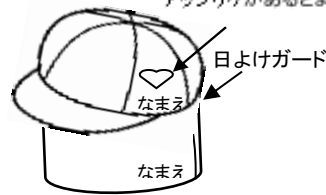

〔 袋類について 〕

※いずれも名前が分かるように、見やすい場所に記入してください。

※違いが分かるよう、それぞれ何の袋か表示してください。

※サイズはおおよその目安です。お子さんが自分で出し入れしやすいサイズでご用意下さい。

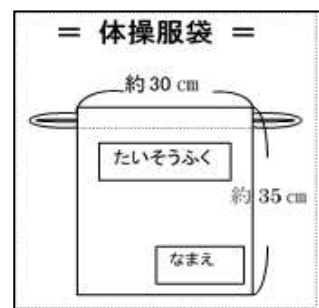
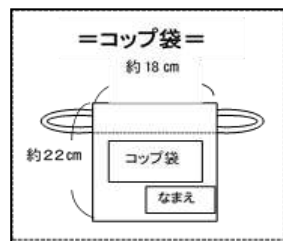
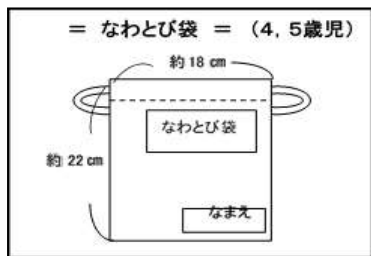
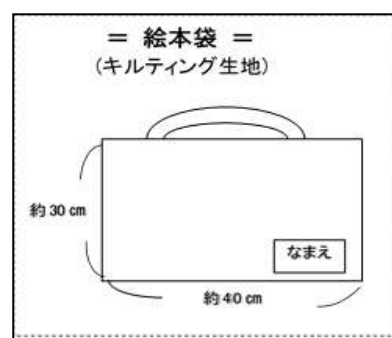
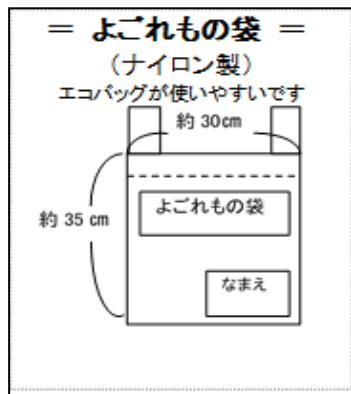
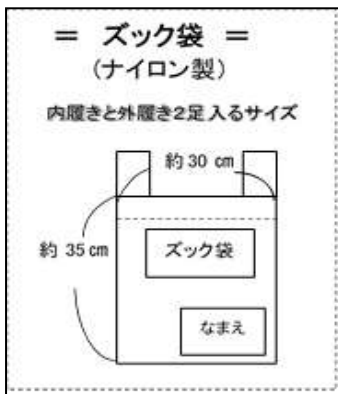

《 共同用として 》
 ティッシュ 2 箱に名前を書いて
 もってきてください。
 (なくなり次第集めます)

《 個人用として 》
 ナイロン袋(箱入り)を1個、名
 前を書いて持ってきて下さい。
 (なくなったら補充をお願いします)



新しいタオルを3枚用意してください

5歳児 白タオル3枚

3・4歳児 色柄物タオル3枚

3本すべて三つ折りの布きんを3枚縫って持ってきてください。



② 周りを縫って、真ん中を斜めに3本縫う

※手作りが難しい場合は市販(未使用)の雑巾を
6枚持ってきてください。

4月5日(水) までに提出をお願いします。

入園までに準備していただくもの

0.1.2 歳児



全てのものに名前をはっきり書いて下さい。

手作り・市販品どちらでもよいです

〔 おしりマット 〕

- ・オムツ替えの時に使用します。
 - ・キルティング生地の方が温かくて良いです。
 - ・大便の場合は、その都度取り替えます。
- 1日に2～3枚使用しますので、最低5～6枚ご用意ください。

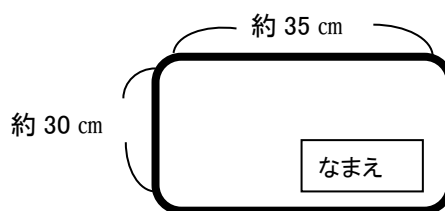

〔 帽子 〕

散歩や戸外に出る時、日よけの為に帽子をかぶります。

お子さんの頭のサイズにあった帽子を保育園に持って来て下さい。風で飛ばないようにゴムもつけて下さい。

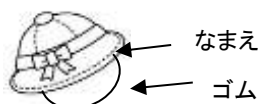

〔 ランチマット 〕 (布製)

市販されているものでも、手作りでも良いです。

大きすぎたり小さすぎたりすると、使いにくいのでサイズはなるべく合わせてください。

- * 毎日、洗って持って来て下さい。
- * **使用する時期については**
担任よりお知らせします。

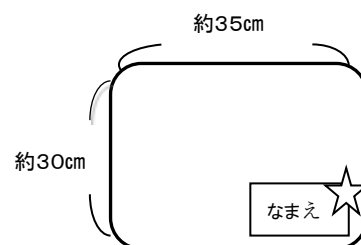

〔 衣類について 〕

洋服や下着、着替え用の衣類には、1枚1枚はっきりと大きく名前を書いてください。ラベル等にかかれると小さくてわからない事もありますので、わかりやすい場所を書いてください。自分で着脱がしやすい衣服を用意してください。特に股留の下着のシャツは避けて下さい。

- ※1歳児は制服、遊び着、体操服は使用しません。



〔 外履きズック 〕

- ・外遊びや散歩の時などに使用します。
- ・わかりやすいところに名前を書いて下さい。
- ・お子さんが自分でも脱ぎ履きしやすい足に合ったものをご用意ください。
- ・月末と汚れた時にその都度持ち帰りますので、洗って乾かして持ってきて下さい。
- ・サイズの確認はこまめをお願いいたします。

〔 オムツ 〕

紙オムツ (1枚1枚お尻の部分にマジックで名前を書いてください。)

1日に5～6枚使用します。補充は余裕をもってお願いします。

使用済みのオムツは園で処分します。おむつは1枚ずつナイロンに入れて持ってきてください。

紙オムツが不足した場合は、園用を使い雑費で集金いたします。(1枚40円)



お尻の部分に
名前を記入

《 個人用として 》

- ・お尻拭きを1個、名前を書いて持ってきてください。
- ・ナイロン袋(箱入り)を1個、名前を書いて持ってきて下さい。

《 共同用として 》

ティッシュ2箱(なくなり次第集めます)

〔 袋類について 〕

※いずれも分かりやすく見やすい場所に

なまえを記入してください。

※違いが分かるよう、それぞれ何の袋か表示してください。

※サイズはおおよその目安です。

お子さんが自分で出し入れしやすいサイズでご用意下さい。

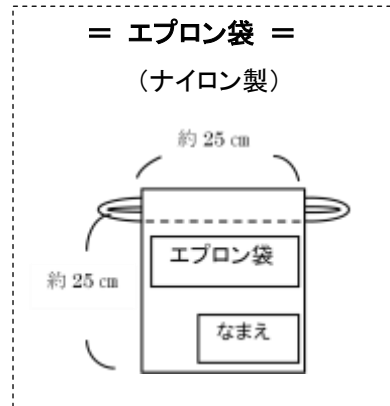
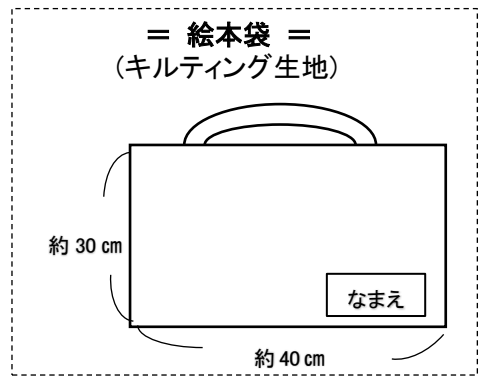
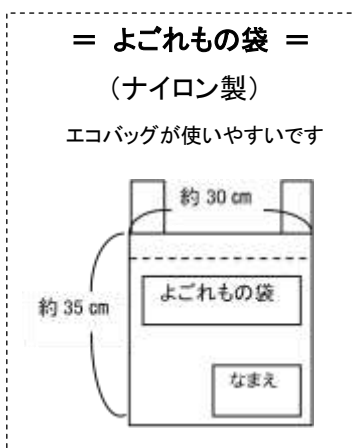
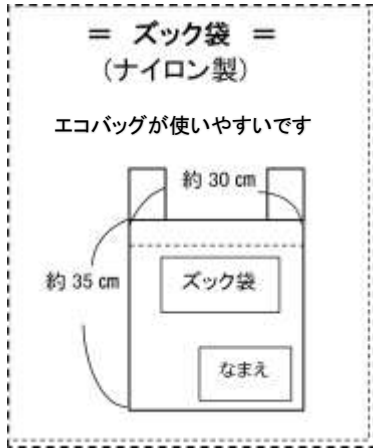

〔 食事・おやつ用エプロン 〕

食事やおやつの時に使用します。毎日 3 枚使いますので、洗濯をして当日に必要な枚数を持たせてください。(洗い替えがあるといいですね)

《作り方》

- ① 厚手のハンドタオルを用意し、上の縫い代の輪の部分に平ゴム(幅1cm程度)を通し、
頭からかぶれる様にお子さんの首のサイズに合わせて調節する。
- ② 名前を右下にはっきりつけてください。

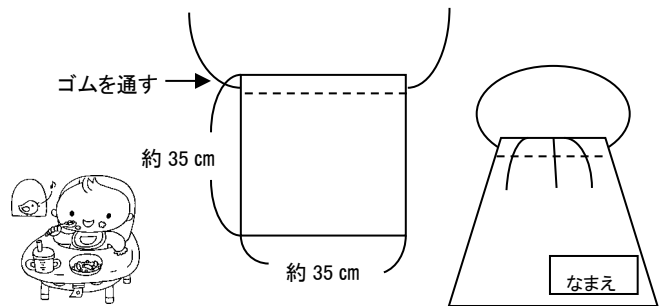

〔 布団 〕

＝敷き布団＝

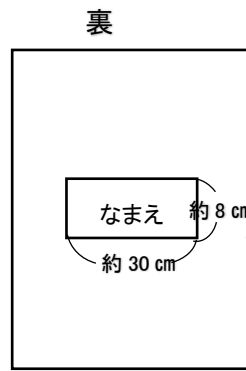
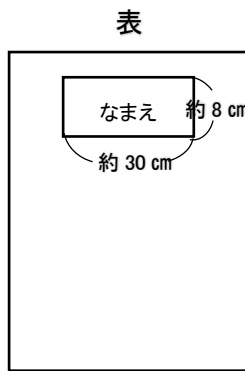
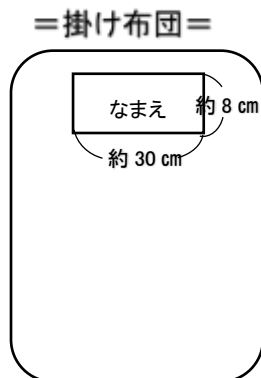

半分に折りたたんだ時に
名前が見えるように、
布団の真ん中に名前を
付けてください。

- ・布団カバーは、ファスナーのものが良いです。
- ・それぞれにはっきりと大きく名前を付けてください。
(別布に名前を書いて縫い付けても、直接書いてもどちらでも良いです)
- ・布団本体にも記名してください。(汚れてシーツを外した時に、迷子になることがあるので)

新しいタオルを3枚用意してください

色柄物タオル3枚

3本すべて三つ折りの布きんを3枚縫って持ってきてください。

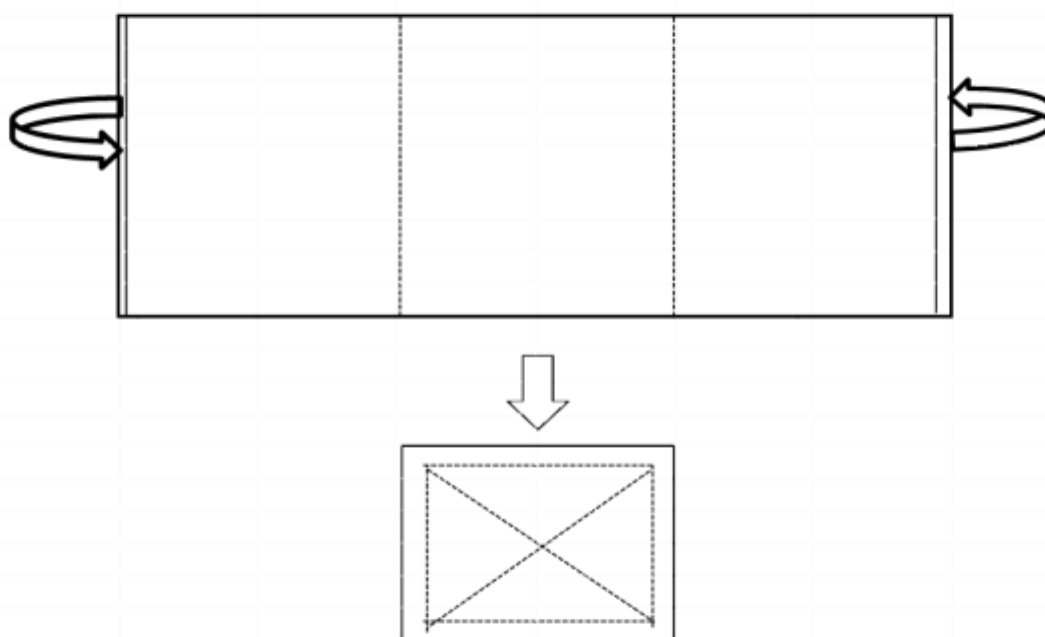

② 周りを縫って、真ん中を斜めに3本縫う

※手作りが難しい場合は市販(未使用)の雑巾を
6枚持ってきてください。

4月5日(水) までに提出をお願いします。